

# Herzlich willkommen



## Ausschuss für Planen, Bauen und Mobilität

### TOP 8

### Sachstandsbericht über aktuelle Baumaßnahmen

# Nordenham | OBS 1- Schulhofsanierung

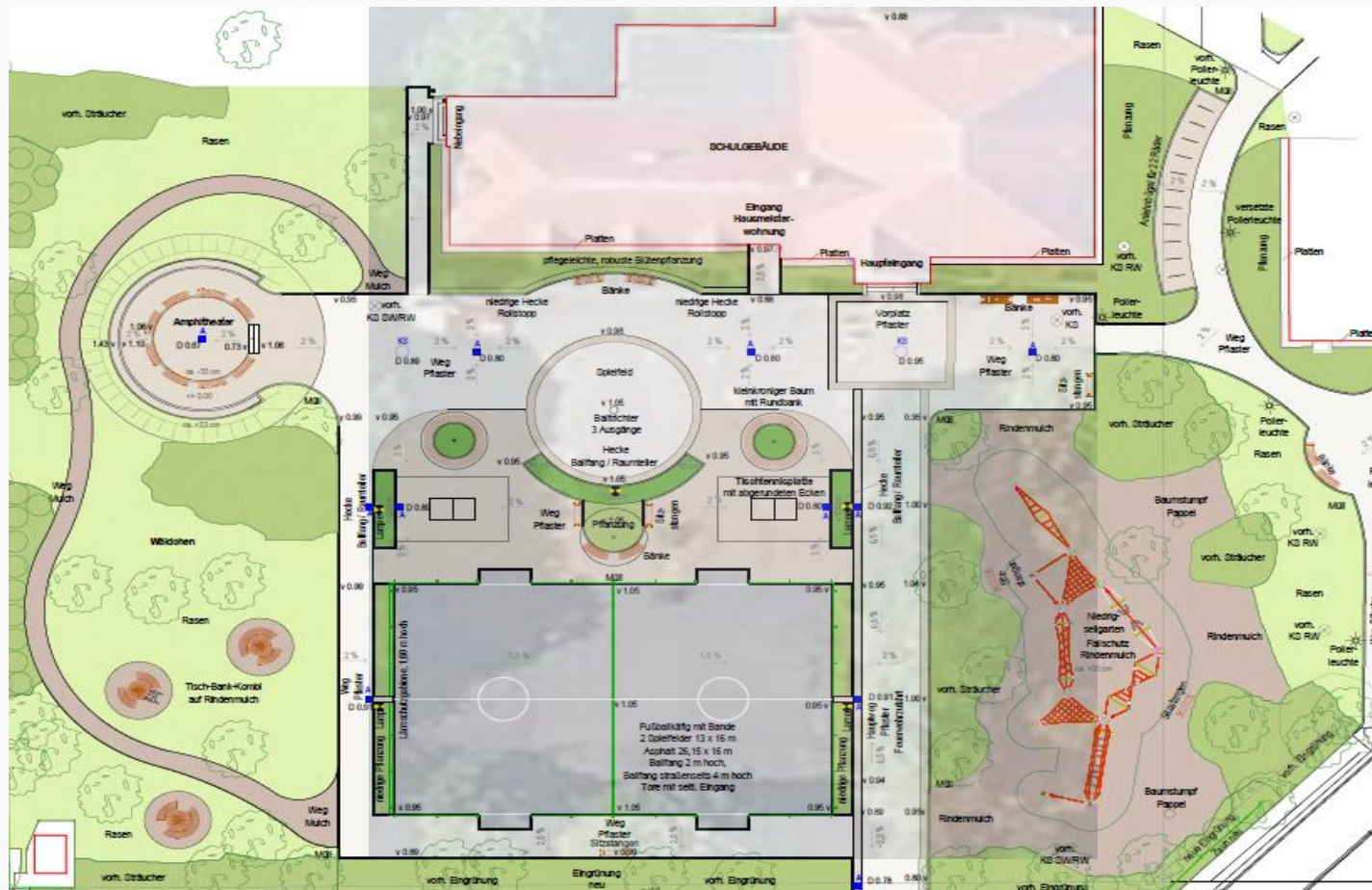

# Rodenkirchen | OBS Gebäude 2 | Energetische Modernisierung



Bestandsansicht\_Fassade



Bestandsansicht\_Dachebene



Ausführungsansicht\_Fassade



Ausführungsansicht\_Dachebene



# Rodenkirchen | OBS Gebäude 2 | Energetische Modernisierung

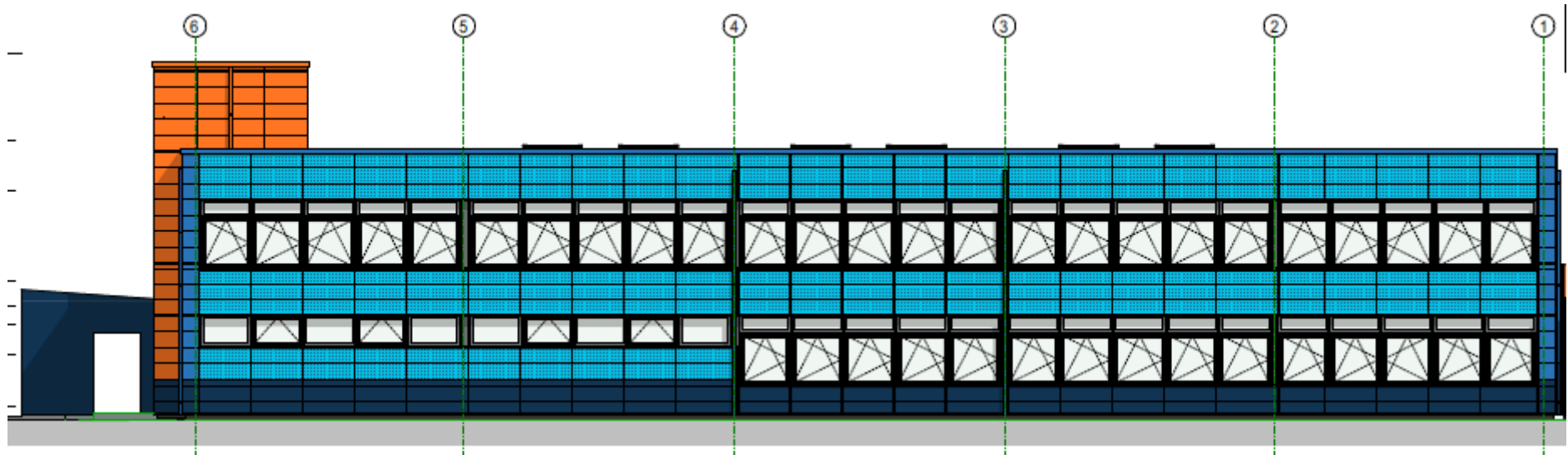

Ansicht \_ West



Ansicht \_ Nord

# Jade | OBS Gebäude 2 | Energetische Fassadenmodernisierung

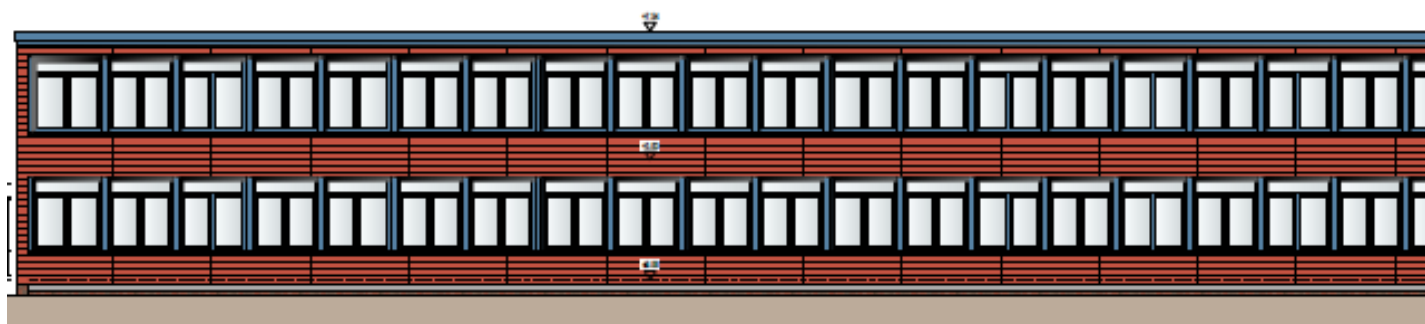
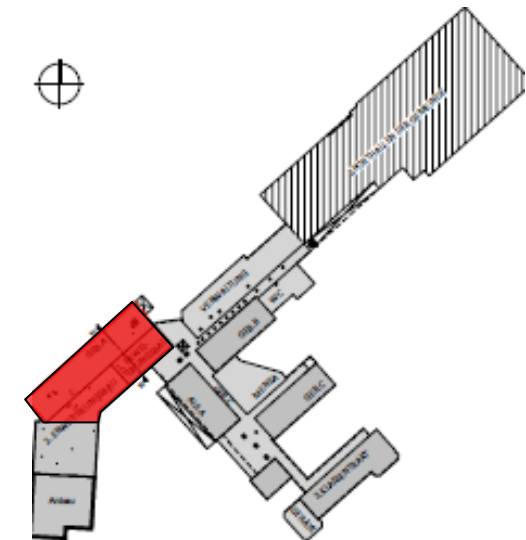

Ansicht\_Nord / West



Ansicht\_Nord / Ost

# Brake | BBZ Erweiterung

Lageplan

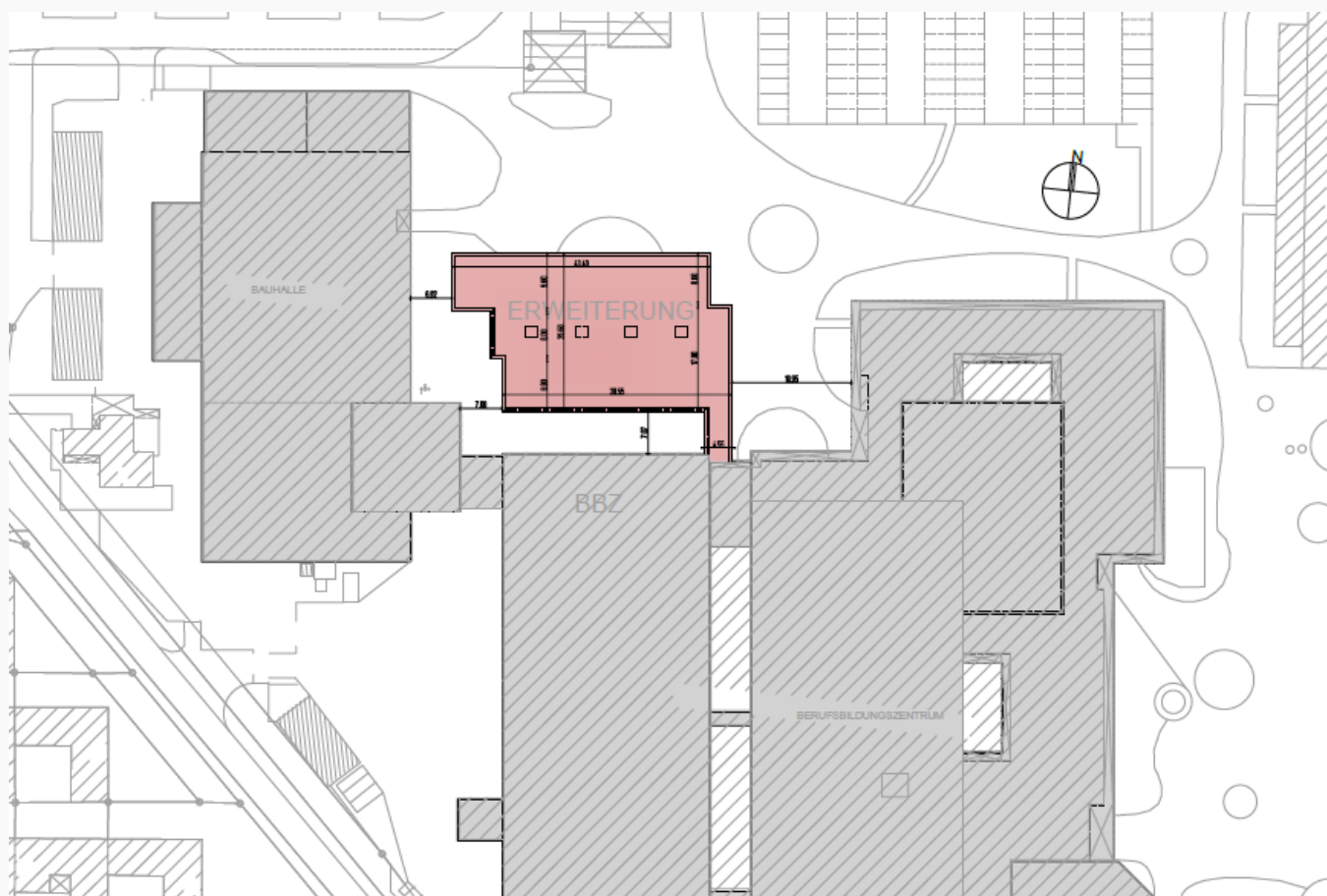

# BBZ Brake – Erweiterung \_ LP 4 Genehmigungsphase

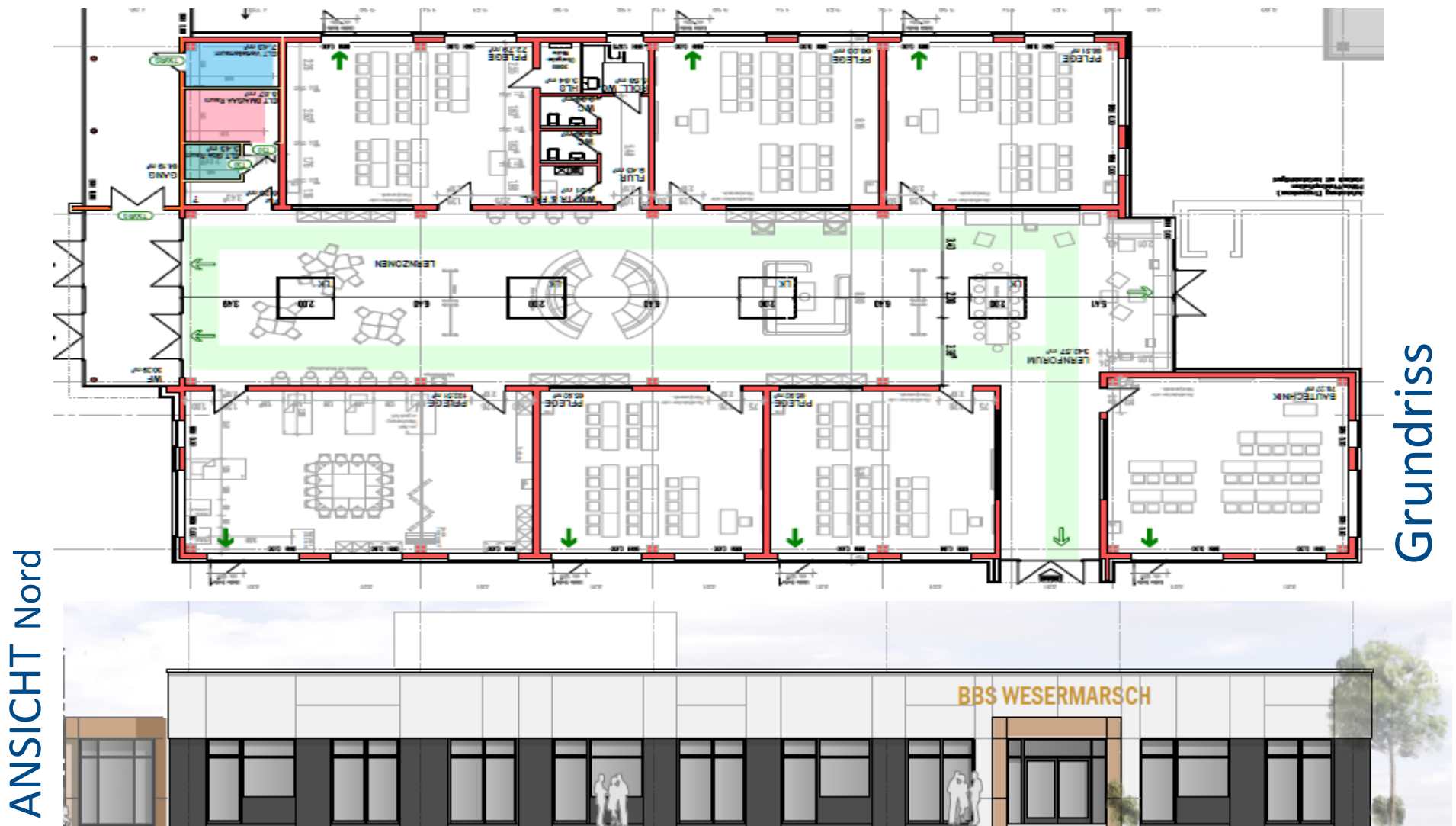

# Brake | Erweiterung Gymnasium\_LP 4 Genehmigungsphase

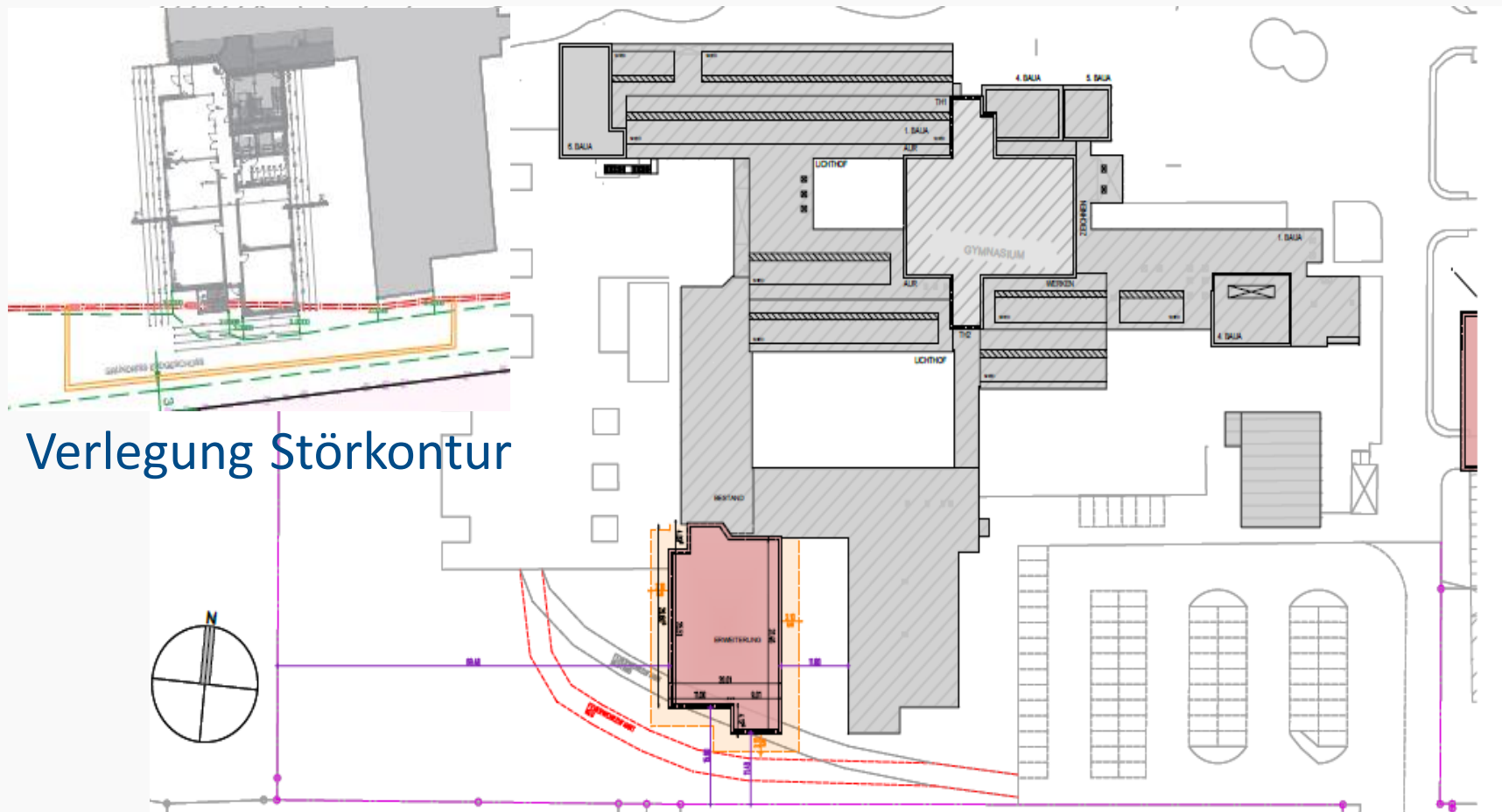

Verlegung Störkontur

Lageplan

# Brake | Erweiterung Gymnasium\_LP 4 Genehmigungsphase

Grundriss

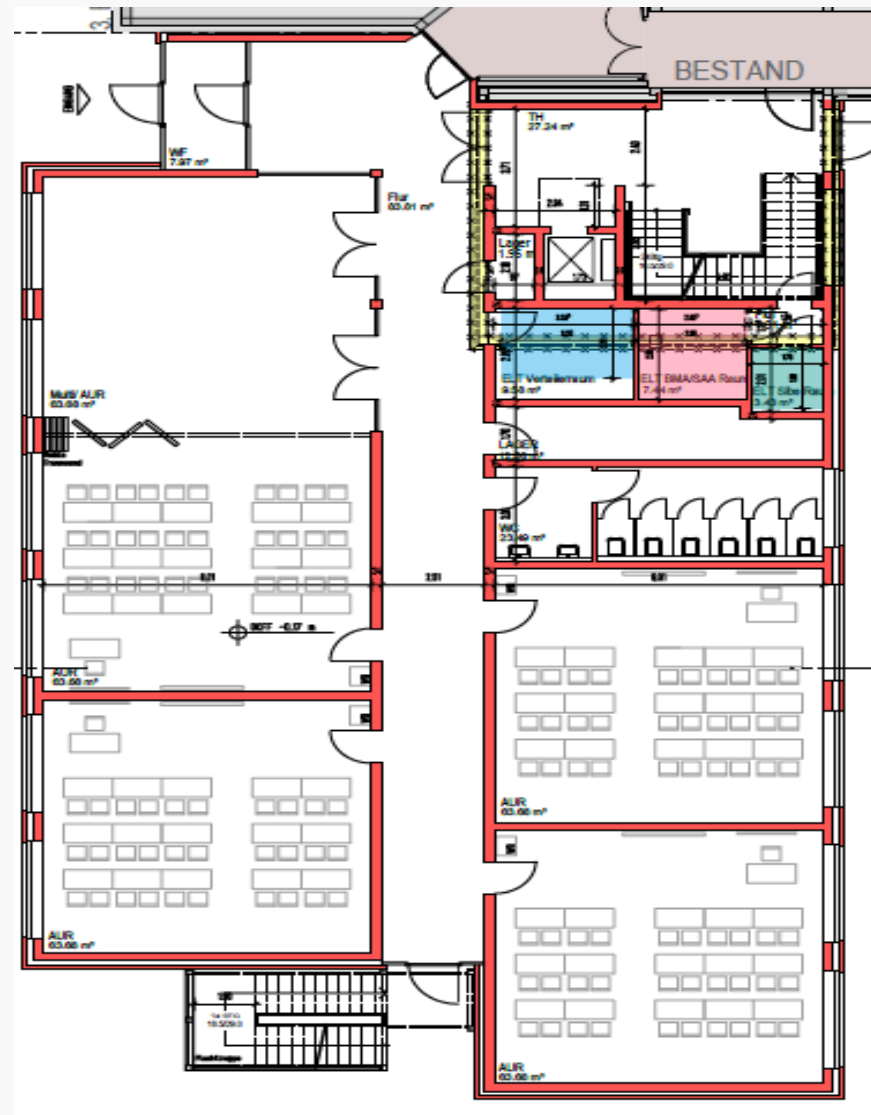

# Brake | Erweiterung Gymnasium\_LP 4 Genehmigungsphase

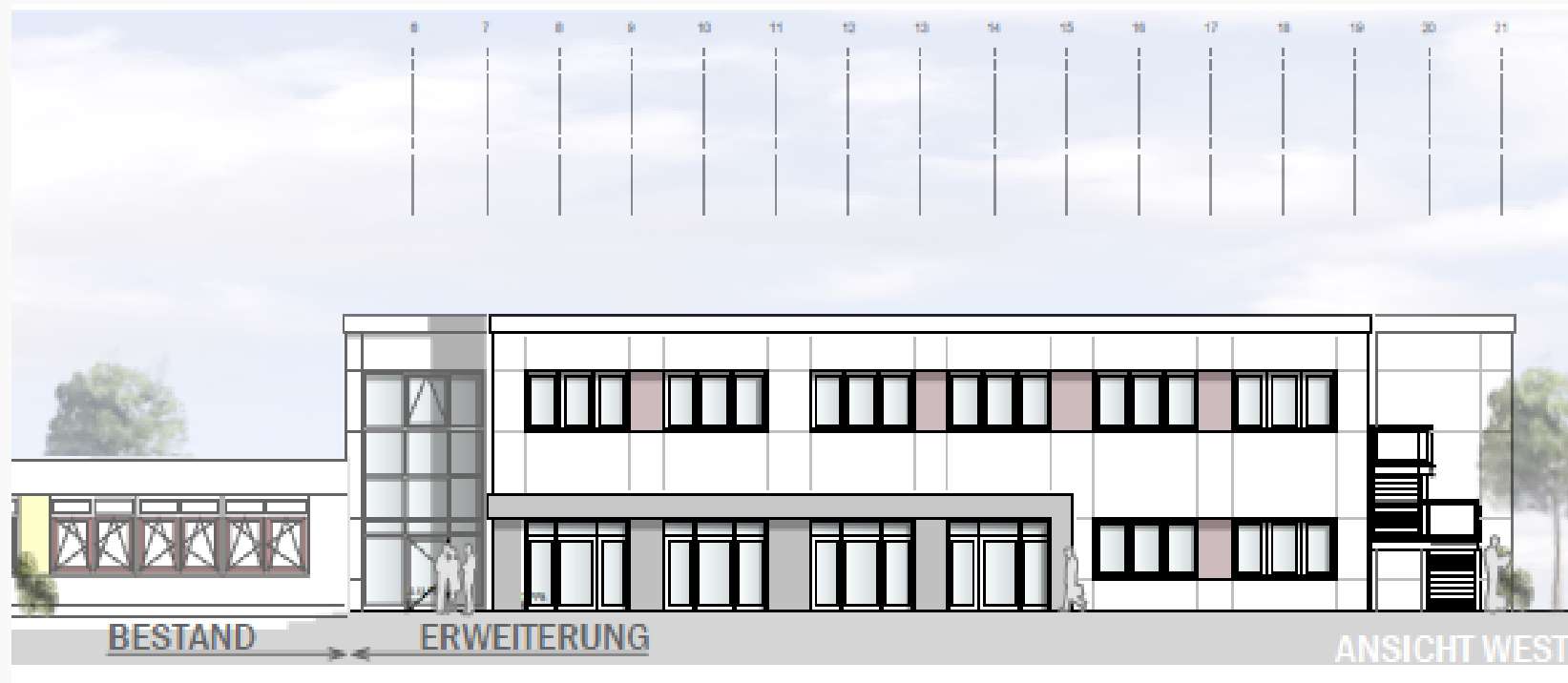

ANSICHT WEST

# Brake | Erweiterung KFZ-Halle\_LP 4 Genehmigungsphase

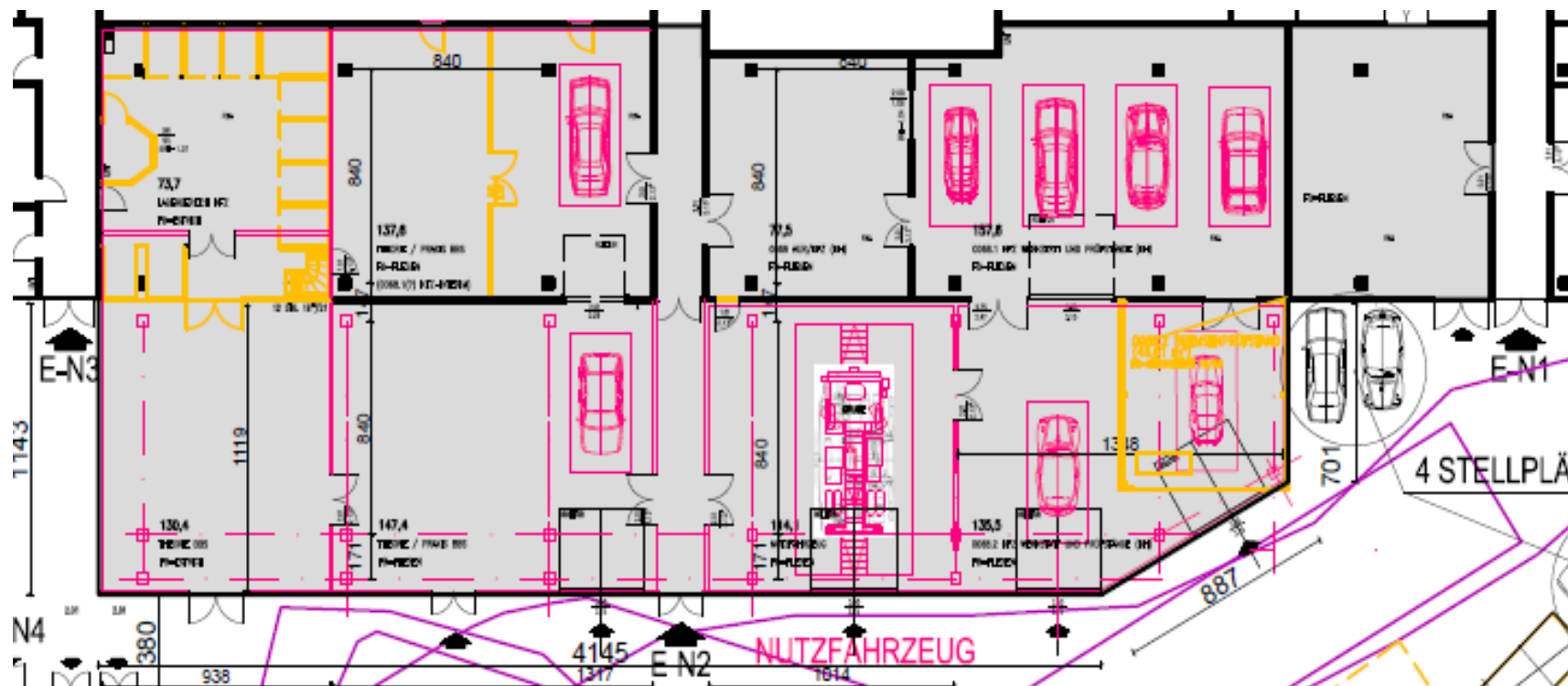

Grundriss

# Brake | Erweiterung KFZ-Halle\_LP 4 Genehmigungsphase



ANSICHT WEST

# BBZ Brake – Modernisierung KiTa / Tierpflege

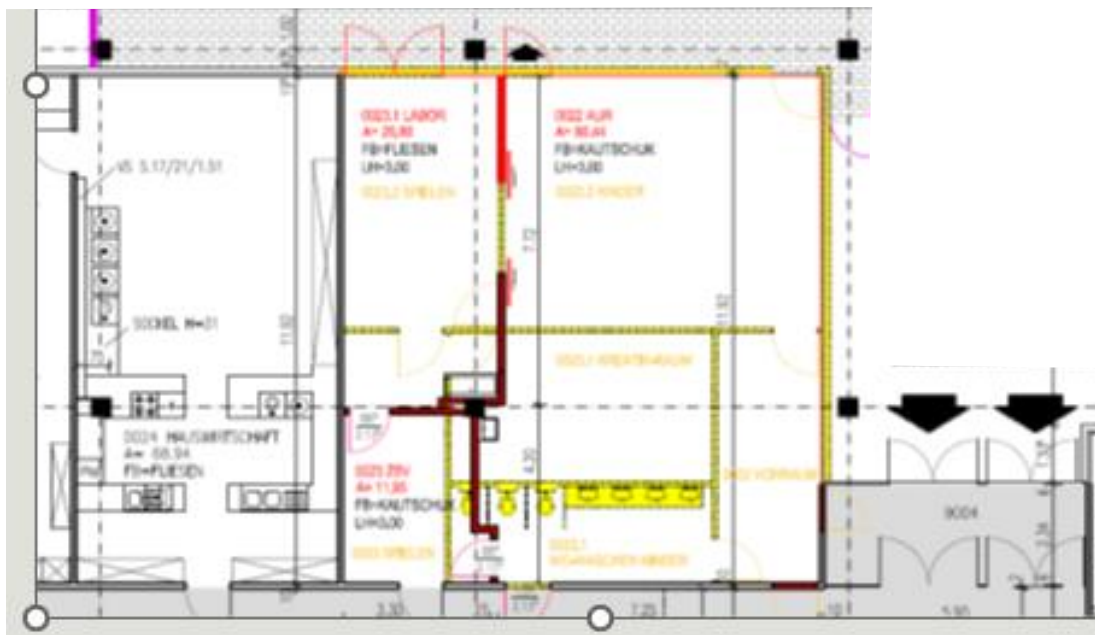

Grundriss KiTa\_Bestand



Grundriss Tierpflege\_Neu

# BBZ Brake – Modernisierung KiTa / Tierpflege



KiTa\_Bestand



Rückbau

## OBS Berne – Modernisierung einer WC- Anlage



Urinalbereich\_Bestand



Toilettenbereich\_Teildemontiert

# OBS Berne – Modernisierung einer WC- Anlage



Handwaschbereich\_Neu



Toilettenzelle mit **raumhoher**  
Trennwand\_Neu

# Brake | KatS-Zentrum – Poggenburger Str.7

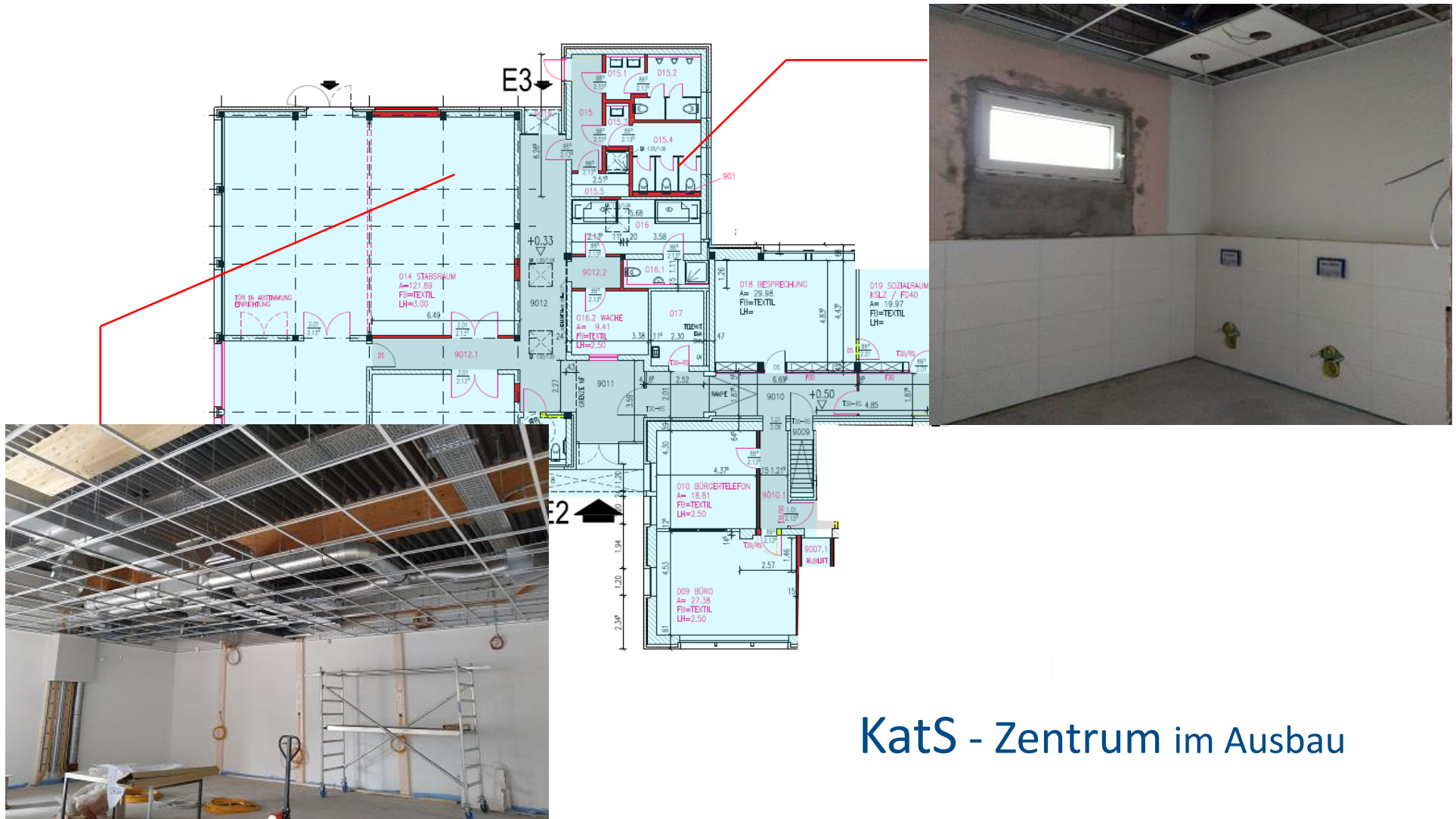

KatS - Zentrum im Ausbau

Vielen Dank  
für Ihre Aufmerksamkeit